

MS SMART PNEUMATIC HIGH PRESSURE MACHINE FOR BICOMPONENT RESINS [FIXED RATIO]

*MACCHINA PNEUMATICA AD ALTA
PRESSIONE PER RESINE BICOMPONENTI
[RAPPORTO FISSO]*

*MACHINE PNEUMATIQUE A HAUTE
PRESSION POUR RESINES BI-COMPOSANTS
[RAPPORT FIXE]*



La macchina MS SMART è il risultato di anni di esperienza diretta nel campo dello spruzzo, colata ed iniezione di materiali bicomponenti.

L'attrezzatura dosa, miscela ed eroga ad alta pressione, adottando come standard teste di miscelazione autopulenti.

Il campo di utilizzo varia dalle schiume espanse rigide e flessibili agli adesivi a innumerevoli prodotti caricati oltre al settore coating con elastomeri. Dimensioni ridotte e affidabilità elevata permettono uno standard di lavoro di alta qualità oltre ad una particolare maneggevolezza.

Magmamacchine istruisce direttamente il personale addetto all'attrezzatura per l'uso e la manutenzione trasferendo il Know-How necessario.

The machine MS SMART is the result of years of direct experience in the field of spraying, pouring and injection of bi-component materials.

The equipment doses, mixes and dispenses at high pressure, using as standard, self-cleaning mixing heads.

The field of work changes from rigid and flexible expanded foams, to the adhesives, to the several filled products and to the coating with elastomers.

The reduced dimensions and high reliability allow a high quality standard of work and a special handling.

Magmamacchine trains directly the operators in charge to the plant about usage and maintenance, providing also the necessary know-how.

La machine MS SMART est le résultat de plusieurs années d'expérience directe dans le domaine de la projection, coulée et injection de produits bi-composants.

Le système dose, mélange et débite à haute pression, en employant, comme standard, des têtes de mélange auto-nettoyantes. Le domaine d'utilisation change des mousses souples et rigides, aux adhésifs, aux plusieurs produits chargés, et aussi au domaine du coating avec élastomères.

Les dimensions réduites et l'haute fiabilité permettent un standard de travail d'haute qualité et aussi une particulière facilité de déplacement.

Magmamacchine fait directement l'instruction aux opérateurs préposés à la machine pour ce qui concerne l'emploi et l'entretien et en donnant aussi le nécessaire know-how.

MS SMART



MIXING HEAD HMG

Testa di miscelazione HMG
Tête de mélange HMG

1

**TESTA DI MISCELAZIONE HMG**

La testa di miscelazione HMG [1] è un'autopulente ad aria, con la possibilità di utilizzare se necessario fluidi di altra natura per il lavaggio della camera di miscelazione.

Con speciali raccordi adattatori è possibile erogare i prodotti per iniezione, colata e per spruzzo.

Il sistema di attuazione (apertura/chiusura della testa di miscelazione) della HMG è pneumatico ed è comandato manualmente dall'operatore.

La camera di miscelazione ed il relativo blocchetto con le tenute sono facilmente sostituibili perché vincolati al corpo testa tramite un sistema a baionetta, ciò favorisce la manutenzione riducendo al minimo il fermo macchina durante la lavorazione.

MOVIMENTAZIONE E POMPANTI

Le pompe volumetriche [2] sono ad alta pressione con il rapporto di miscelazione fisso 1:1 in volume ed attingono i prodotti direttamente dai fusti.

Il movimento delle pompe è pneumatico, i sistemi meccanici sono sovradimensionati al fine di raggiungere pressioni di lavoro di 150 bar.

Pompe volumetriche
Pompes volumétriques

2

VOLUMETRIC PUMPS

**MIXING HEAD HMG**

The mixing head HMG [1] is self-cleaning by air, with the possibility to use, if needed, flows of other nature to wash the mixing chamber.

Thanks to special adaptor fittings, it is possible to dispense the products by injection, pouring and spraying.

The operating system (opening/closing of the mixing head) of the HMG is pneumatic and it is manually controlled by the operator.

The mixing chamber and its block with the seals are easy to replace because connected to the head body by a bayonet system, which makes easier the maintenance reducing the machine stops during working.

MOVEMENT AND PUMPING

The volumetric pumps [2] are at high pressure with mixing fixed ratio 1:1 in volume and are fed directly from the drums.

The pumps movement is pneumatic, the mechanical systems are oversized so to reach working pressures of 150 bar.

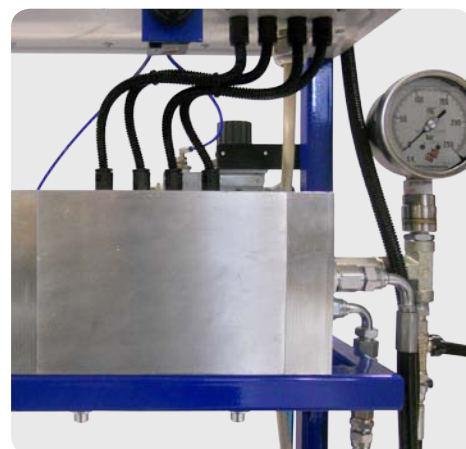

HEAT EXCHANGER AND OVERPRESSURE GAUGE

Scambiatore di calore e pressostato
Echangeur de chaleur

3

**TETE DE MELANGE HMG**

La tête de mélange HMG [1] est auto-nettoyante par air, avec la possibilité d'employer, si nécessaire, des fluides d'autre nature pour le rinçage de la chambre de mélange.

Avec des spéciaux raccords adaptateurs on peut débiter les produits par injection, coulée et projection.

Le système d'actuation (ouverture/fermeture de la tête de mélange) de la HMG est pneumatique et commandé manuellement par l'opérateur.

La chambre de mélange et son bloc avec les tenues sont facilement remplaçables parcequ'ils sont liés au corps de la tête par un système à baionette, qui aide l'entretien et réduit au minimum l'arrêt de la machine pendant le travail.

MOUVEMENTATION ET POMPES

Les pompes volumétriques [2] sont à haute pression avec le rapport de mélange fixe 1:1 en volume et chargent les composants directement des fûts.

Le mouvement des pompes est pneumatique, les systèmes mécaniques sont surdimensionnés afin de pouvoir arriver à des pressions de travail de 150 bar.

Applicazione su pareti PUR
Murs PUR

4

WALLS PUR



POLYUREA APPLICATION

Applicazione poliurea
Application résine polyurée

5

Scenografie
Décors

6

SCENOGRAPHY

**TERMOSTATAZIONE**

Le tubazioni ad alta pressione possono avere una lunghezza fino a 45 mt.

Il riscaldamento dei componenti è effettuato tramite uno scambiatore di calore in linea; per le tubazioni si utilizza un sistema elettrico a bassa tensione.

Sul quadro elettrico sono installati tutti i dispositivi per la gestione delle temperature dei componenti.

SICUREZZA

Tutta la componentistica ha un alto livello qualitativo per evitare rotture e danneggiamenti.

Il pannello di controllo monta tutti i dispositivi per fermare la lavorazione in caso di anomalia proteggendo la macchina e l'operatore. La MS SMART è dotata di tutti i dispositivi per lavorare in sicurezza sia per le parti elettriche che per quelle meccaniche con protezioni fisse come carter ecc., rilevatori di pressione con separatore e 2 gradi di filtraggio dei componenti per il massimo dell'affidabilità.

**THERMOSTATIZATION**

The high pressure hoses can have a length to 45 mt.

The components heating is operated by an in line heat exchanger; for the hoses a low voltage electric system is used.

On the control panel are placed all the devices for the temperature control of components.

SAFETY

All the components are of a high quality level to avoid breakages or damages.

The control panel mounts all the devices to stop working in case of anomaly so to protect the machine and the operator.

The MS SMART is fitted with all the devices to work in safety both for the electric parts and for the mechanical ones with fixed protection as carters etc., of safety pressure gauges with divider and 2 degrees of components filtering for the best reliability.

**THERMOSTATISATION**

Les tuyaux à haute pression peuvent avoir une longueur de 45 mt.

Le chauffage des composants est effectué par un échangeur de chaleur en ligne; pour les tuyaux on emploie un système électrique à basse tension.

Sur le panneau électrique sont installés tous les dispositifs pour la gestion des températures des composants.

SECURITE

Tous les composants sont d'haute qualité pour éviter toutes ruptures ou endommagements.

Le tableau de contrôle est équipé de tous les dispositifs pour arrêter le travail en cas d'anomalie et de protéger la machine et l'opérateur.

La MS SMART est équipée de tous les dispositifs pour travailler en sécurité soit pour les parties électriques, soit pour celles mécaniques avec des protections fixes comme carter etc., des détecteurs de pressions avec séparateur et 2 degrés de filtrage des composants pour la plus grande fiabilité.

MS SMART

TECHNICAL INFORMATION

INFORMAZIONI TECNICHE / INFORMATION TECHNIQUES

Model <i>Modello</i> <i>Modèle</i>	Dimensions <i>Dimensioni</i> <i>Dimensions</i>	Output <i>Portata</i> <i>Débit</i>	Weight <i>Peso</i> <i>Poids</i>
	[mm]	[Kg/min]	[Kg]
MS SMART K06	670x1610x570	6	120

Air consumption at 6 bar
Consumo d'aria a 6 bar
Consommation d'air à 6 bar

650 NL/min

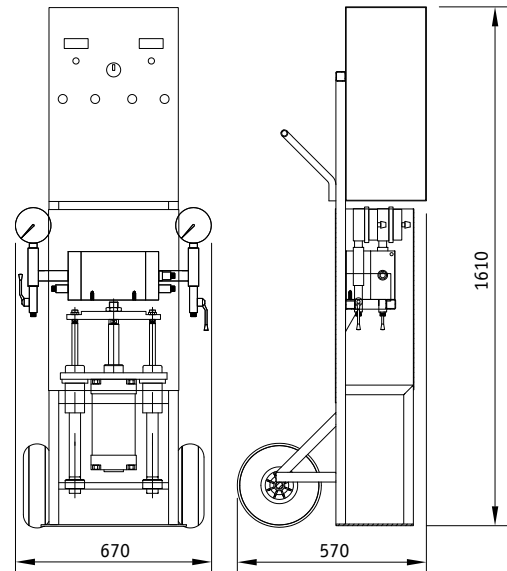

MAGMA

macchine

Via dell'Artigianato, 9/11
28043 Bellinzago Novarese (NO)
ITALY

Tel. +39 0321 986637

Fax +39 0321 987322

www.magmamacchine.it

info@magmamacchine.it

REFERENT FOR YOUR AREA

REFERENTE PER LA VOSTRA AREA / REFERENT POUR VOTRE ZONE

